

SV-SUB D 9Bu.-KL Übergabebaustein

125 VAC/DC / 2 A

Buchsenleiste
9-polig
Schraubklemmen

[Link zum Produkt](#)

Abbildungen



Abbildung stellvertretend

Allgemeine Daten

Befestigungsart	schnappbar auf Tragschiene (EN 60715)
Temperaturbereich	-20...+70 °C
Abmessungen H×B×T	63×50×48 mm

Technische Daten

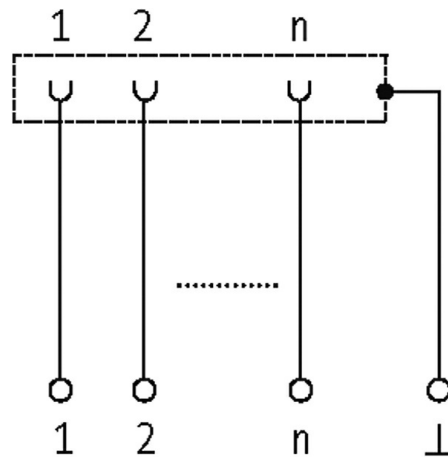
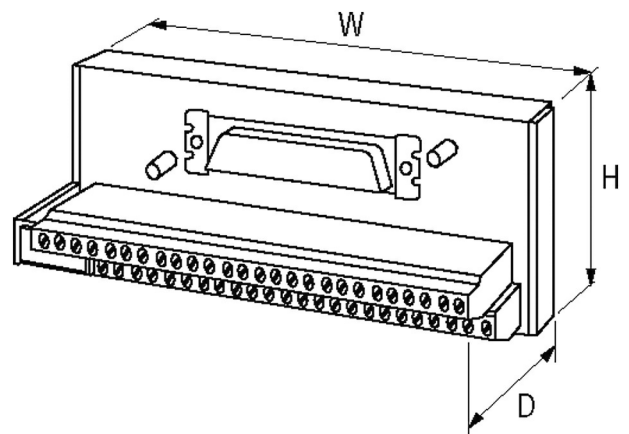
Betriebsspannung	125 V AC/150 V DC
Betriebsstrom je Bit	max. 2 A
Isolierstoffgruppe	EN 60664-1 Überspannung, category II

Die in diesem Datenblatt enthaltenen Angaben wurden mit der größtmöglichen Sorgfalt erarbeitet.
Für Richtigkeit, Vollständigkeit und Aktualität ist die Haftung auf grobes Verschulden begrenzt. Stand: 03/21

Verriegelung der Steckplätze Standard UNC 4-40 Gewindebolzen (EN 60807)

Kaufmännische Daten

EAN 4048879026499

eClass 27143424

Ursprungsland CZ

Verpackungseinheit 1

Zolltarifnummer 85366990